

DOSSIER DE PRESSE

samedi 27 mai 2023

**Inauguration du BMX skatepark
international de Montpellier
Ronan Pointeau**



SOMMAIRE

Mot du Maire de Montpellier.....	2
1 - Une place forte des sports de glisse réhabilitée.....	4
<i>Toutes les disciplines réunies sur 9000 m2.....</i>	<i>5</i>
<i>Le montant de l'opération.....</i>	<i>5</i>
<i>Les entreprises qui ont concrétisé le projet</i>	<i>5</i>
<i>Un calendrier et un chantier pensés pour maintenir au mieux la pratique.....</i>	<i>6</i>
<i>Des défis techniques à relever.....</i>	<i>6</i>
2 - Un projet ambitieux, à hauteur d'une ville de sports urbains.....	8
<i>Assurer la pratique des adhérents.....</i>	<i>8</i>
<i>Faire briller les sports urbains aux prochains JO de Paris 2024...9</i>	
<i>Des réalisations culturelles et artistiques urbaines jalonnent le site.....</i>	<i>10</i>
3 - Le nouveau BMX skatepark en chiffres.....	11



Le plus grand d'Europe ! Notre ville est fière d'inaugurer le BMX skatepark international de Montpellier « Ronan Pointeau », un nouveau site multi-glisse en faveur des passionnés des sports et de la culture urbaine.

Le fonctionnement de cet équipement, ouvert au public (le 17 juin) s'inscrit pleinement dans notre ambition politique : développer l'activité sportive pour toutes et tous, et valoriser le haut niveau comme un moteur pour la pratique amateur. Il est spécialement conçu pour répondre aux attentes et aux besoins des pratiquants du skateboard, du roller, du BMX et de la trottinette, mais aussi pour accueillir la pratique de l'élite, avec la présence du Pôle France de BMX freestyle et le Pôle régional d'Attitude qui bénéficient d'une installation plus grande et plus moderne.

En résumé, des champions comme Anthony Jeanjean se préparent ici pour les Jeux Olympiques de Paris. D'autres graines de champions s'en inspireront.

D'ores et déjà, des délégations espagnoles et chinoises ont souhaité venir s'entraîner sur ce nouveau skatepark. Il participe donc au rayonnement du territoire et à son attractivité, favorisant aussi le tourisme sportif.

Ce vaste site végétalisé et modulable sera composé de plusieurs espaces : pump-track, bike-park, skate-park modulaire, street-park, espace de danse, Bmx flat... On y retrouvera également le bowl historique de Grammont, ici revisité.

Les lieux ont été pensés pour permettre la convivialité, les rencontres et la cohésion sociale entre les sportifs, mais aussi pour les familles accompagnatrices. Un food-truck sera même installé dans les prochains mois.

Le BMX skatepark international de Montpellier « Ronan Pointeau » entre naturellement en résonance avec le Fise, formidable manifestation sportive et rendez-vous incontournable pour la jeunesse, pour lequel la Ville et la Métropole sont engagées depuis le début de l'aventure.

La présence de nombreuses fresques, dont celle de l'artiste de renommée internationale Mode 2, et le design de l'installation, font le lien entre sport et cultures urbaines. Une évidence au moment où Montpellier prétend devenir Capitale européenne de la culture en 2028. Chaque jour notre engagement le prouve : Montpellier aime le sport !



Michaël DELAFOSSE

Maire de la Ville de Montpellier
Président de Montpellier Méditerranée Métropole

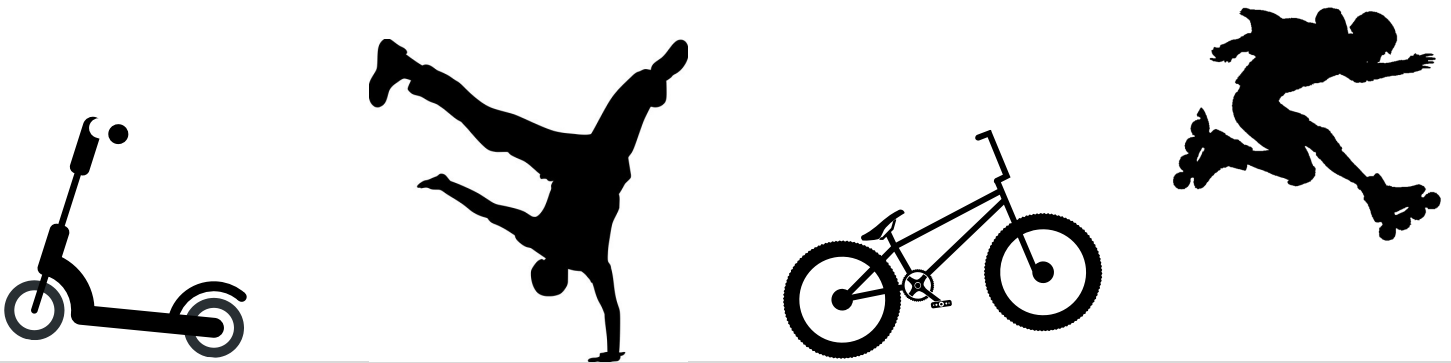

Ce samedi 27 mai 2023, Michaël DELAFOSSÉ, Maire de la Ville de Montpellier, Président de Montpellier Méditerranée Métropole, Carole DELGA, Ancienne ministre, Présidente de la Région Occitanie/Pyrénées-Méditerranée, Hervé MARTIN, Adjoint au Maire de Montpellier, Délégué à la Ville sportive, Sophiane MANSOURIA, Conseiller municipal, Délégué à la pratique sportive, Emilie CABELLO, Adjointe au Maire de Montpellier, Déléguée au quartier Port Marianne et à l'Accessibilité universelle, inaugurent le nouveau skatepark de Montpellier, dénommé "BMX skatepark international de Montpellier Ronan Pointeau".

D'un montant de 6 835 000 euros, cette opération offre aujourd'hui un espace multi-glisse unique en Europe, que pourront se partager TOUS les passionnés de sports urbains.

Le grand public et les associations locales, à partir du 17 juin, car :

- il est adapté au développement des disciplines (skateboard, roller, BMX et trottinette),
- il répond aux besoins des associations et aux normes en vigueur,
- il offre de nouvelles conditions d'accueil et de pratiques des glisses urbaines.

Les athlètes de haut niveau car :

- Il s'agit d'un lieu d'entraînement majeur de la pratique de haut niveau du BMX freestyle.



1 - UNE PLACE FORTE DES SPORTS DE GLISSE RÉHABILITÉE

Situé à l'est de la Ville de Montpellier, à proximité immédiate du Zénith et des équipements sportifs attenants, le skatepark de Grammont créé en 1992 proposait l'un des premiers bowls en béton français. Au fil du temps, le site, très fréquenté et apprécié des Montpelliérains, est devenu une véritable référence au niveau régional et national.

Face aux évolutions des formes de pratiques, ainsi qu'aux nouvelles exigences des utilisateurs et des instances sportives, la Ville de Montpellier a décidé de mettre en oeuvre un vaste programme de modernisation de l'équipement afin de créer un grand complexe de glisse qui réunit un espace grand public et un espace dédié à la pratique de haut niveau. Les travaux s'achèvent et l'ouverture au grand public est prévue le 17 juin 2023.

TOUTES LES DISCIPLINES RÉUNIES SUR 9000 M2

Ce nouveau skatepark permettra d'offrir aux passionnés de glisse et aux adeptes des cultures urbaines (breakdance, hip-hop, street-art...) un espace de plus de 9 000 m² constitué de différentes zones complémentaires :

- pumptrack : 420 m²
- bowl : 985 m²
- BMX freestyle park : 1622 m²
- BMX tricks learning : 900 m²
- skatepark modulaire : 1429 m²
- streetpark : 1365 m²

9000

M2 DE SURFACES
DE GLISSE

... auxquels s'ajoutent 2000m² de cheminement entre les spots. Ces 2000m² de cheminements sont également praticables et ponctués de spots de pratique offerts par le mobilier urbain. En cœur de site, un bâtiment de vestiaires et de locaux associatifs offre sa toiture comme un belvédère au-dessus des différentes surfaces de pratique. Une place centrale vient compléter l'offre pour accueillir break-dance, BMX flat, food-trucks et concerts lors des évènements organisés sur le site.

© Altemed



LE MONTANT DE L'OPÉRATION

Ce nouvel équipement sportif pour toutes et tous représente un investissement de 6,8 millions d'euros, financés à hauteur de 88% par la Ville de Montpellier et à hauteur de 12% par la Région Occitanie/Pyrénées-Méditerranée.

6,8
millions €

LES ENTREPRISES QUI ONT CONCRÉTISÉ LE PROJET

- DEMOLITION : CAMINAL
- MODULES BMX : HURRICANE PARKS
- Lot 01 - TERRASSEMENTS/VRD - ETPA
- Lot 2 - AMENAGEMENTS/MOBILIERS - SOLS MEDITERRANEE / JOULIE TP
- Lot 3 - PUMPTRACK - HTRACKS
- Lot 4 - SKATEPARK MODULAIRES - WOOD STRUCTURE
- Lot 5 - SKATEPARKS EN BETON - VULCANO / AIRLINE / INOUT CONCEPT / RGPT
- Lot 6 - ECLAIRAGE EXTERIEUR - CITEOS
- Lot 07 - ARROSAGE/ESPACES VERTS - PEPINIERE SPORTS PAYSAGES
- Lot 08 - BATIMENT - GROS ŒUVRE - DARVER
- Lot 09 - BATIMENT - MENUISERIES - LABASTERE
- Lot 10 - BATIMENT - SECOND ŒUVRE - CUARTERO
- Lot 11 - BATIMENT - CVC / PLOMBERIE - AXIMA
- Lot 12 - BATIMENT - CFO/Cfa - INEO
- Lot 13 - BATIMENT - BARDAGE BOIS - ENV BOIS
- Maîtrise d'œuvre : FEST Architecture - Constructo / INGEROP / ESKIS Paysagistes,
- Bureau de contrôle : Bureau Véritas,
- CSPS : Dekra
- Assistance à maîtrise d'ouvrage Modules BMX : Connexion Sport Urbain.

MAÎTRISE D'OUVRAGE : VILLE DE MONTPELLIER

MAÎTRISE D'OUVRAGE DÉLÉGUÉE : ALTÉMED

FINANCEURS : VILLE DE MONTPELLIER (88%) /

RÉGION OCCITANIE (12%)



Altémed



UN CALENDRIER ET UN CHANTIER PENSÉS POUR MAINTENIR AU MIEUX LA PRATIQUE

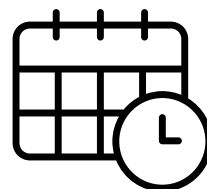

- **printemps 2020** : inauguration du centre d'entraînement provisoire de BMX freestyle. Mise à disposition du site à la FFC pour sa préparation aux JO de Tokyo.
- **septembre 2021*** : ouverture du skatepark provisoire de Grammont pour assurer la continuité de la pratique sportive par les associations. Démolition du skatepark existant.
- **octobre 2021** : diagnostic archéologique sur l'emprise du futur skatepark
- **février 2022** : obtention du permis de construire
- **août 2022** : démarrage des travaux de construction
- **février 2023** : mise à disposition d'une partie du centre d'entraînement de BMX Freestyle à la FFC, dont les modules de sauts ont été déplacés depuis le site provisoire
- **avril 2023** : mise à disposition de la totalité du centre d'entraînement de BMX Freestyle à la FFC, désormais agrandi par rapport à la version provisoire de 2020
- **27 mai 2023** : inauguration du *BMX skatepark international de Montpellier Ronan Pointeau*
- **17 juin 2023** : ouverture au public du *BMX skatepark international de Montpellier Ronan Pointeau*

**Pendant la durée des travaux, afin d'assurer la continuité de la pratique de l'ensemble des disciplines encadrées par les associations, et de poursuivre le déploiement de son action autour du sport pour tous, la Ville de Montpellier avait installé en septembre 2021, un site provisoire de pratique amateur au sein du complexe sportif de Grammont et du parc Montcalm (quartier Croix d'Argent).*

DES DÉFIS TECHNIQUES À RELEVER

ACCUEILLIR SUR UN MÊME SITE LE SPORT AMATEUR ET CELUI DE HAUT NIVEAU

Les pratiques de glisses urbaines sont actuellement en fort développement et de nombreux équipements voient le jour en France et à l'étranger. Dans ce contexte concurrentiel entre projets, le défi principal fût de concevoir un site qui ait une longueur d'avance pour proposer aux pratiquants de haut niveau des parcours exigeants, tout en offrant des espaces de pratique au public moins expérimenté. *Le BMX Skatepark international de Montpellier Ronan Pointeau* peut ainsi accueillir des compétitions de niveau national et international, sert de site de préparation aux jeux olympiques et permet dans le même temps de répondre aux attentes du grand public et des associations.

CONSTRUIRE DANS UN DÉLAI CONTRAINT

Le second défi fût d'articuler et de mettre en œuvre dans un délai court - 10 mois de travaux - un programme ambitieux, avec de nombreuses surfaces de pratique, sur un espace le plus restreint possible, afin de limiter l'impact sur le parc de stationnements du Zénith.

Enfin, le sol de Grammont contient beaucoup d'argile, sensible aux phénomènes de retrait-gonflement. Dans ce contexte, réaliser de grands dallages en béton a représenté un vrai défi technique et de planification du chantier.

VÉGÉTALISER ET OMBRAGER

L'opération s'est attachée à sauvegarder et mettre en valeur les arbres existants. En lieu et place de ce qui était une partie du parking du Zénith et de l'ancien skatepark, nue et sans végétation, se déploient désormais une large palette de végétation méditerranéenne, organisée en strates hautes et basses. Ce sont au total trente arbres de haute tige, quarante arbres en touffe ou en cépée, soixante-dix arbres en baliveaux qui ont été plantés, complétés par 3000m² d'arbustes et vivaces. Dans un souci de meilleure gestion de la ressource en eau, le semis de prairie rustique qui doit venir parachever le projet ne sera planté qu'à l'automne prochain. La gestion des eaux pluviales a guidé également le dessin du projet pour privilégier le plus possible un traitement en noue, à ciel ouvert, afin que les eaux de ruissellement sur les surfaces de pratique puissent servir à l'arrosage des plantations.

RÉUTILISER LES MATÉRIAUX

Les gravats de démolition des ouvrages bétons de l'ancien skatepark ont été concassés sur place et ont fourni à hauteur de 90m³ une partie des ouvrages de remblai non sensibles à l'eau nécessaires à la structure porteuse des différentes surfaces de pratique. La terre végétale présente sur le site a été remise en œuvre au sein des différentes fosses de plantation du projet. Les déblais issus du chantier ont été utilisés par la Métropole dans le cadre des travaux de remblaiement de l'ancienne usine de traitement d'eau potable de Montpellier, quartier Près d'Arènes.

© Christophe RUIZ - Ville de Montpellier



© Christophe RUIZ - Ville de Montpellier



2 - UN PROJET AMBITIEUX, À HAUTEUR D'UNE VILLE DE SPORTS URBAINS

ASSURER LA PRATIQUE DU PLUS GRAND NOMBRE

De par la qualité et la diversité de ses modules, le BMX skatepark permet la pratique de tous, des débutants, encadrés ou non par les associations, aux sportifs de très haut niveau.

La ville de Montpellier avait également pour ambition de faire de ce site un lieu rassembleur, permettant les rencontres, et la pratique des sports urbains en toute sécurité.

C'est pourquoi :

- Le site, hors zone BMX, de haute technicité, devrait être ouvert à tout un chacun de 8h à 22h, à condition de respecter un certain nombre de règles, notamment le port du casque.
- La municipalité travaille en étroite collaboration avec six associations - **Attitude, Roll'school, Pic Adrenaline, SK8 Therapy, Muc Skateboard** et **En Rue Libre** - pour que soient proposées des activités à destination des montpelliérains, de l'initiation au perfectionnement.
- Pour permettre de développer les actions et d'accompagner les pratiquants, les deux principales associations historiques, **Attitude** et **Roll'School**, posséderont des locaux à la rentrée de septembre.
- La ville de Montpellier a décidé d'avoir en permanence des **agents sur place et de gérer en régie directe l'ensemble du site** (modules accessibles à tous et ceux pour les sportifs de haut niveau).
- **Un food truck sera ouvert à partir de septembre les mercredis, samedis et dimanches et pendant les vacances.** A travers ce dispositif de restauration, la Ville souhaite proposer au public une offre de restauration accessible, diversifiée et écoresponsable. L' offre de restauration rapide proposera du sucré, du salé, des boissons, adaptés à la saison, avec notamment des plats végétariens et des produits issus de circuits courts.

Une dénomination en hommage à Ronan Pointeau

Né le 1er octobre 1995 à Castres, Ronan POINTEAU, vient s'établir dans l'Hérault et fréquente très tôt la ville de Montpellier. Fan de graffiti, le jeune homme s'adonne à sa passion, le skateboard, à Grammont, et poursuit ses études et ses premières expériences professionnelles à Montpellier.

En juin 2016, il souscrit un contrat au sein du premier régiment de spahis à Valence et se distingue en se classant parmi les meilleurs. Il est affecté au deuxième escadron, puis élevé à la distinction de 1ère classe en décembre 2016.

En 2018, il change de spécialité et est alors affecté au 1er escadron. Promu brigadier en 2019, il rejoint le Mali en octobre 2019 pour une nouvelle mission au sein de l'opération Barkhane. Titulaire de la médaille de la Défense nationale échelon bronze agrafes Arme blindée, cavalerie et mission opération extérieure, il est également décoré de la médaille Outre-mer agrafe Sahel et de la médaille de la Protection militaire agrafe Sentinelle.

Au cours de ses missions militaires, deux marques de son attachement à la ville de Montpellier l'accompagnent toujours : le drapeau de la Ville de Montpellier et un patch du MHSC, dont il était un fervent supporter.

Le 2 novembre 2019, pendant une opération au Mali le brigadier Ronan POINTEAU du premier régiment de spahis décède, au service de la France. Il était âgé de 24 ans.

FAIRE BRILLER LES SPORTS URBAINS AUX PROCHAINS JEUX OLYMPIQUES ET PARALYMPIQUES PARIS 2024

LA VILLE DE MONTPELLIER PRINCIPAL PARTENAIRE DU FISE WORLD MONTPELLIER

Cette année, le FISE qui vient de s'achever a encore une fois été l'évènement à ne pas manquer pour les compétitrices et compétiteurs du monde entier en quête de points pour les disciplines inscrites aux prochains jeux olympiques et paralympiques Paris 2024, **comme le Skateboard, le BMX ou le Breaking.**

Les meilleurs mondiaux se sont affrontés au cours de la coupe du monde UCI Freestyle Park dont la finale a été retransmise en live sur la chaîne L'Équipe. Les yeux étaient rivés sur le « local » de l'étape, Anthony JEANJEAN, double champion de France et finaliste lors des derniers JO de Tokyo, qui vient de monter sur la deuxième place du podium au BMX freestyle FISE world de Montpellier.

Une autre compétition était très attendue pour les sportifs en route vers Paris 2024 : l'étape WDSF Breaking for Gold World Series. Les meilleurs b boy et b girls étaient présents à Montpellier pour défendre leur place aux jeux olympiques.

Le public a également pu assister à une étape de Coupe du monde UCI de BMX Flatland, à une étape de Coupe du monde WS de Roller Freestyle et à deux étapes de Coupe du monde FIG de Parkour (Freestyle et Speed Run).

UN ESPACE DÉDIÉ À LA FFC ET SON PÔLE FRANCE BMX FREESTYLE

Le BMX-Park a vocation à proposer un espace réservé à l'excellence et à la performance sportive de haut niveau. Une mise à disposition de cette zone permet la réalisation des entraînements du Pôle France BMX Freestyle de la Fédération Française de Cyclisme (FFC) ainsi que l'installation de l'encadrement technique des athlètes.

Les liens étroits tissés entre la Ville, la Métropole et la FFC ont permis à la Ville de Montpellier **d'accueillir à trois reprises les championnats de France de BMX en 2020, 2021 et 2022.**

Cette relation privilégiée se poursuit aujourd'hui dans le cadre du dispositif « Savoir Rouler à Vélo » (SRV). A ce titre, la FFC propose la formation de l'ensemble des éducateurs sportifs de la Ville qui délivreront des diplômes à plus de 1 000 enfants de classes de CM2 par an.

En raison de l'excellence de l'installation, des facilités d'hébergement alentours, de transport et d'entraînement conformes aux souhaits de préparation à la très haute performance, **la Ville, la Métropole et la FFC se sont engagés par convention à entretenir et développer une relation événementielle forte et pérenne sur plusieurs années.**

Montpellier pourrait donc être le prochain terrain de jeux de nombreuses manifestations de cyclisme comme :

- Le championnat de France de BMX freestyle 2024,
- Le tournoi de qualification olympique de BMX freestyle,
- Le championnat de France Avenir de cyclisme sur route en 2025,
- Le championnat de France Elite de cyclisme sur route en 2026.

A l'occasion de cette inauguration du 27 mai 2023, une délégation chinoise de BMX a choisi d'établir un camp de base dans ce nouvel écrin, pour une durée de trois semaines.



DES RÉALISATIONS CULTURELLES ET ARTISTIQUES URBAINES JALONNERONT LE SITE

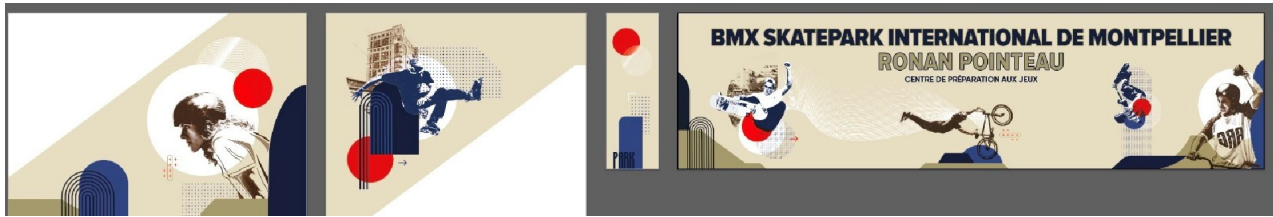

Habillage du *BMX skatepark international de Montpellier Ronan Pointeau*



Fresque réalisée par l'artiste de renommée internationale *Mode 2*



Fresque en hommage à Emilio et Raphaël

La danse à l'honneur sur le stand de la Métropole lors du FISE world Montpellier 2023
© Christophe RUIZ - Ville de Montpellier/3M



LE NOUVEAU BMX SKATEPARK EN CHIFFRES

6 associations et **2** fédérations olympiques
UTILISATRICES



6 espaces de glisse
complémentaires

9000

**m2 de
surfaces de
glisse**

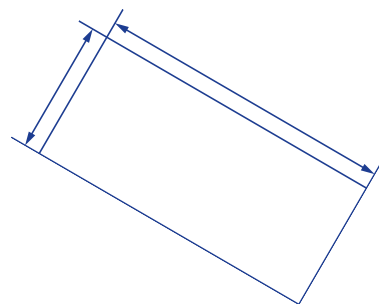

6,8

millions d'euros
POUR FINANCER L'OPÉRATION



CONTACT PRESSE

Laure CHAZOILLER
Attachée de presse
Montpellier Méditerranée Métropole
Ville de Montpellier
Tél. 04 67 13 49 19 / 06 02 09 11 38
l.chazouiller@montpellier3m.fr
montpellier3m.fr - montpellier.fr



newsroom.montpellier3m.fr

